

# Høringsutkast: Kapittel 4. Syn (§§9 og 11) i Førerkortveilederen

Dette høringsutkastet omhandler veiledning til delkapitlene "synsfelt", "førerkortgruppe 1: vurdering ved ikke oppfylte krav til synsstyrke eller synsfelt" og "kjørevurdering – syn".

## Synsfelt

### Forskriftstekst

#### Førerkortgruppe 1

Helsekravet er oppfylt når søker fyller følgende krav til synsfelt:

- a. minst 120 grader vidt i horisontalplanet, 50 grader til hver side og 20 grader opp- og nedadgående ved blikkretning rett fram og
- b. ingen utfall innenfor en radius på 20 grader ved blikk rett fram.

#### Førerkortgruppe 2 og 3

Helsekravet er oppfylt når søker fyller følgende krav til synsfelt:

- a. minst 160 grader vidt i horisontalplanet, 70 grader til hver side og 30 grader opp- og nedadgående ved blikkretning rett fram og
- b. ingen utfall innenfor en radius på 30 grader ved blikk rett fram.

Førerkortforskriften vedlegg 1 § 9 nr. 2

Kilde: lovdata.no

## Veiledning

Synsfeltet kan undersøkes av lege eller optiker for begge øyne samtidig med Donders metode. Når sykehistorie eller andre funn gir mistanke om at helsekravene til synsfelt ikke er oppfylt, skal imidlertid søker undersøkes med perimetri, og Esterman-programmet skal benyttes.

Øyelege eller optiker må sikre at perimetriundersøkelsen har tilfredsstillende pålitelighet og at funn er reproducerbare. Fiksasjon må være stabil gjennom testen, og antall falske positive svar skal ikke overstige 20 %.

Resultatet av undersøkelsen vedlegges [Helseattest førerrett – syn \(PDF\)](#).

## Førerkortgruppe 1

Synsfeltet som skal vurderes etter helsekravene, representerer et rektangel på 120 x 40 grader, illustrert på Esterman-figuren under. Søkeren tilfredsstiller helsekravene til synsfeltet når synsfeltet innenfor dette rektangelet er:

- minst 120 grader vidt i horisontalplanet, 50 grader til hver side og 20 grader opp og ned
- ikke har utfall innenfor en sirkel med radius på 20 grader

## Førerkortgruppe 1

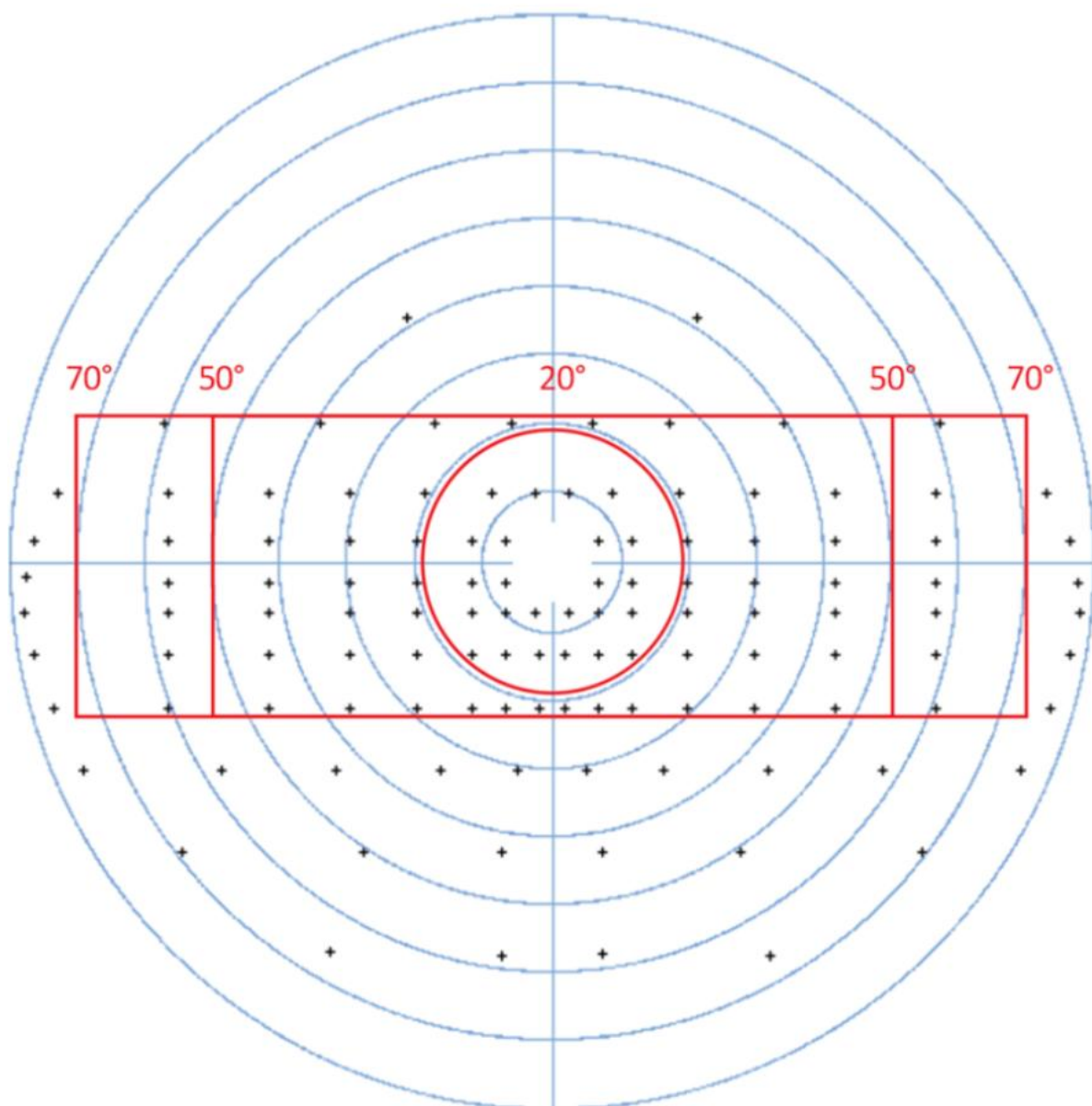

Sirkelens radius på figuren er marginalt mindre enn 20 grader. Det er målepunktene innenfor denne røde sirkelen som skal legges til grunn for tolkning av sentrale 20 graders synsfelt.

#### Tolkning av sentrale 20 graders synsfelt for førerkortgruppe 1:

Følgende funn aksepteres innenfor sirkelen vist i overstående illustrasjon:

- Inntil 2 ikke-sette testpunkter. Dersom det/de er tilleggende til ikke-sette testpunkter utenfor sirkelen (over, under eller på skrå for hverandre), kan de sammen ikke utgjøre mer enn 3 tilleggende ikke-sette testpunkter.

#### Tolkning av perifere synsfelt for førerkortgruppe 1:

Siden det perifere synsfeltkravet representerer et rektangel på 120 x 40 grader, er det beste prestasjon mellom 50 og 70 grader mot høyre eller venstre som legges til grunn.

Følgende funn aksepteres utenfor sirkelen vist i overstående illustrasjon:

- Inntil 5 ikke-sette testpunkter, der inntil 3 ikke-sette testpunkter kan være tilleggende (over, under eller på skrå for hverandre).

### Førerkortgruppe 1 og unntak fra helsekravet til synsfelt

I helt spesielle tilfeller, og etter uttalelse fra øyelege, kan det gis førerrett i førerkortgruppe 1 selv om kravene til enten synsstyrke eller synsfelt ikke er oppfylt (Se veilederens omtale av vedlegg 1 § 11 - Vurdering ved ikke oppfylte krav til synsstyrke eller synsfelt).

### Førerkortgruppe 2 og 3

Synsfeltet som skal vurderes etter helsekravene, representerer et rektangel på 160 x 60 grader, illustrert på Esterman-figuren under. Søkeren tilfredsstiller helsekravene til synsfelt når synsfeltet innenfor dette rektangelet er:

- minst 160 grader vidt i horisontalplanet, 70 grader til hver side og 30 grader opp og ned
- ikke har utfall innenfor en sirkel med radius på 30 grader

## Førerkortgruppe 2 og 3

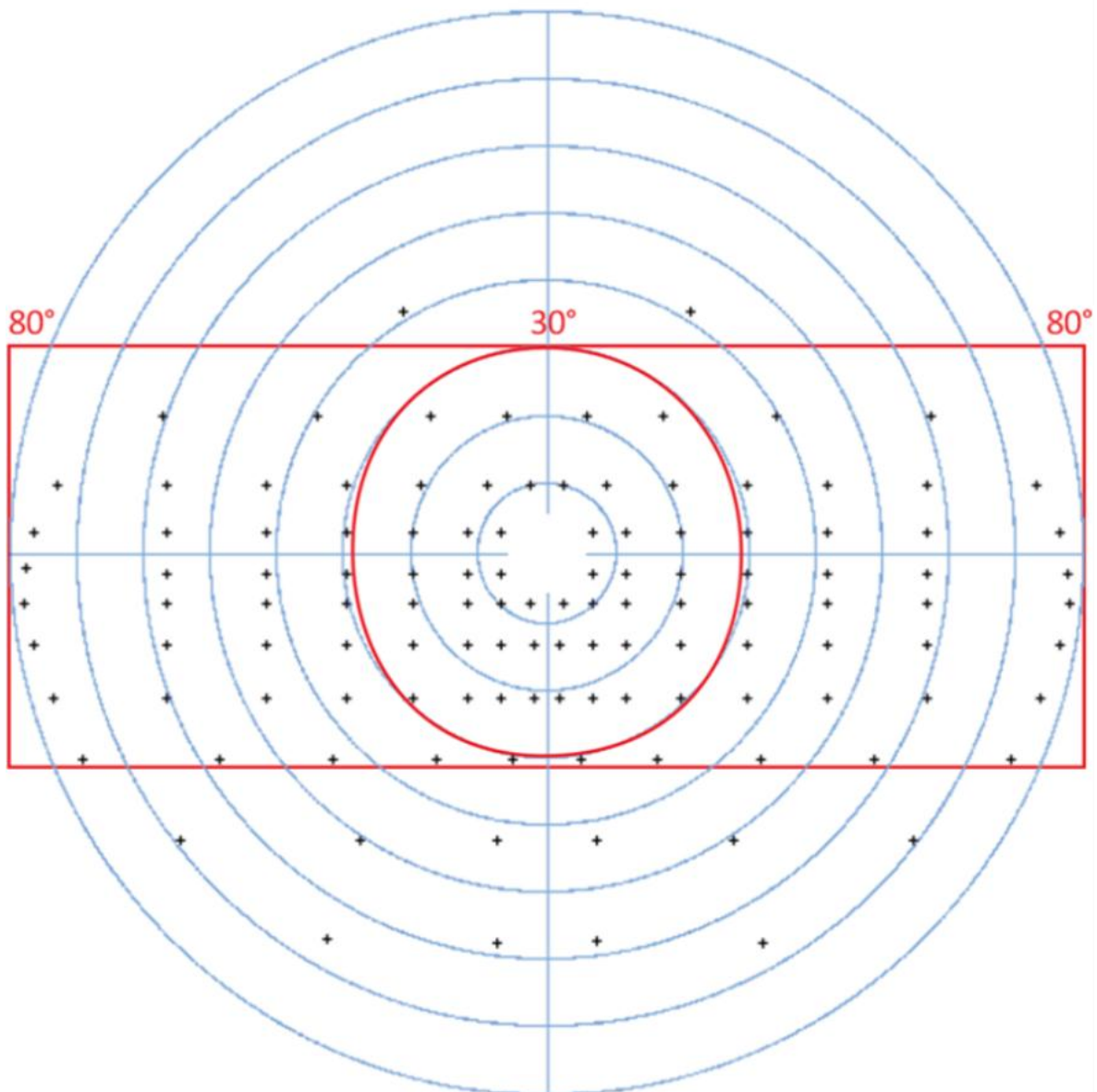

Sirkelens radius på figuren er marginalt mindre enn 30 grader. Det er målepunktene innenfor denne røde sirkelen som skal legges til grunn for sentrale 30 graders synsfelt.

Tolkning av sentrale 30 graders synsfelt for førerkortgruppe 2 og 3:

- Det aksepteres ingen ikke-sette testpunkter som ligger innenfor sirkelen vist i overstående illustrasjon.

Tolkning av perifere synsfelt for førerkortgruppe 2 og 3:

Følgende funn aksepteres utenfor sirkelen vist i overstående illustrasjon:

- Inntil 3 ikke-sette testpunkter, isolerte eller tilliggende (over, under eller på skrå for hverandre).

## Førerkortgruppe 1: Vurdering ved ikke oppfylte krav til synsstyrke eller synsfelt

### Forskriftstekst

#### § 11. Vurdering ved ikke oppfylte krav til synsstyrke eller synsfelt

I helt spesielle tilfeller, og etter uttalelse fra øyelege, kan det gis førerrett i førerkortgruppe 1 selv om kravene til synsstyrke eller synsfelt ikke er oppfylt.

Synsfunksjonen må ikke være ytterligere svekket på grunn av andre forhold.

Kjørevurdering må være gjennomført etter anmodning fra statsforvalteren, og førerrett må være anbefalt av Statens vegvesen.

Førerkortforskriften vedlegg 1 § 11

Kilde: lovdata.no

### Veiledning ved synsfeltutfall

Der helsekravet til synsfeltutfall ikke er oppfylt, kan det for førerkortgruppe 1 gis unntak etter vedlegg 1 § 11 dersom øyelege etter en helhetlig vurdering anbefaler førerrett.

Følgende kriterier må være oppfylt:

- Synsfeltutfallet må ha vart tilstrekkelig lenge til at funksjonell tilpasning har kunnet finne sted; vanligvis anses minst seks måneders varighet som nødvendig.
- Synsfeltutfallet skal ikke være progressivt. Dersom den underliggende sykdommen kan progrediere, for eksempel glaukom eller proliferativ diabetes retinopati, skal øyelegens vurdering være at sykdommen er stabil. Progredierende sykdom som ikke kan behandles, for eksempel atrofisk komponent av aldersrelatert makuladegenerasjon eller retinitis pigmentosa, skal ikke gis unntak.
- Unntak skal ikke gis ved utbredte kvadrantanopsier eller hemianopsier som omfatter de sentrale 20 gradene av synsfeltet, eller utbredte konsentriske synsfeltutfall som innskrenker synsfeltet til mindre enn 90 grader horisontalt.

- Øvrig synsfunksjon: Det skal ikke foreligge annen svekkelse av synsfunksjonen som kan medføre økt risiko for trafikksikkerheten, for eksempel:
  - o Svekket synsstyrke: Synsstyrken skal være minst 0,8 for begge øyne samlet.
  - o Svekket kontrastfølsomhet: Kontrastfølsomhet skal undersøkes, for begge øyne samtidig, med Pelli Robson-testen, Mars-testen eller tilsvarende undersøkelse. Kontrastsyn 1,2 logCS regnes som veiledende nedre grense.
  - o Diplopi.
  - o Nedsatt mørkesyn.
  - o Blendingsfølsomhet.
- Samlet vurdering: Øvrige helsekrav til førerrett skal være oppfylt. Ved synsfeltutfall, skal den samlede vurderingen også omfatte undersøkelse av:
  - o kognitiv funksjon
  - o førlighet
  - o neglekt

Disse forholdene anses å ha vesentlig betydning for samlet funksjon og trafikksikkerhet. Ved påvist neglekt skal unntak ikke gis.

- Kjøre vurdering: Kjøre vurdering skal være gjennomført, med resultat som anbefaler førerrett. Statens vegvesens anbefaling skal foreligge før unntak gis. [Mal: Anmodning om kjøre vurdering til statsforvalteren.](#)
- Unntakets varighet: Det skal gjøres en konkret og individuell vurdering av varighet for unntaket. Varighet skal tilpasses antatt utvikling av søkers helsetilstand og oppfølgingen av søkeren. Unntak skal ikke gis for mer enn fem år av gangen.

Se “Kjøre vurdering - syn” for fremgangsmåte og saksgang ved kjøre vurdering etter vedlegg 1 § 11.

## Kjøre vurdering – syn

Kjøre vurdering er obligatorisk ved [dobbeltsyn](#) (vedlegg 1 § 9 nr. 3) eller [tap av syn på ett øye](#) for førerkortgruppe 1 (vedlegg 1 § 9 nr. 5), og ved [nylig konstatert betydelig reduksjon av syn på ett øye](#) for førerkortgruppe 2 og 3 (vedlegg 1 § 9 nr. 4). Det er også krav til gjennomført kjøre vurdering før øyelegen gjør en endelig vurdering om det kan gjøres [unntak fra kravet til synsstyrke eller synsfelt for førerkortgruppe 1 etter vedlegg 1 § 11](#). I tillegg til disse obligatoriske tilfellene kan legen anmode statsforvalteren om å få

gjennomført en kjørevurdering dersom legen er i tvil om en pasient oppfyller synskravene i forskriften.

## Obligatorisk kjørevurdering etter vedlegg 1 § 9 nr. 3 til 5

Dette gjelder kjørevurdering som foretas etter bestemmelsene i førerkortforskriften vedlegg 1 § 9 nr. 3 til 5:

- **Førerkortgruppe 1:** Ved dobbeltsyn (vedlegg 1 § 9 nr. 3) eller ved tap av syn på ett øye (vedlegg 1 § 9 nr. 5)
- **Førerkortgruppe 2 og 3:** Ved nylig konstatert betydelig reduksjon av syn på ett øye (vedlegg 1 § 9 nr. 4)

I disse tilfellene skal søker henvende seg *direkte* til trafikkstasjonen for kjørevurdering etter å ha fått [Helseattest førerett – syn \(PDF\)](#). Krav til kjørevurdering gjelder ved første gangs utstedelse av helseattest etter synssvekkelse som kommer inn under vedlegg 1 § 9 nr. 3 til 5.

**Fremgangsmåte og saksgang:** I tilfellene som gjelder førerkortgruppe 1 (vedlegg 1 § 9 nr. 3 eller 5) skal lege eller optiker attestere at søker har tilfredsstillende generell synsfunksjon. I tilfellet som gjelder førerkortgruppe 2 og 3 (vedlegg 1 § 9 nr. 4), skal slik attestasjon gjøres av øyelege.

Deretter skal søker oppsøke trafikkstasjonen direkte med helseattesten.

Trafikkstasjonen vil da se av helseattesten at det skal gjennomføres kjørevurdering for å vurdere om helsekravet er oppfylt. Ved bestått resultat vil trafikkstasjonen fatte vedtak og førerkort kan utstedes. Dersom kjørevurderingen ikke får resultat "bestått", vil trafikkstasjonen avslå søknaden om førerett, da helsekravet ikke er oppfylt. Et slikt vedtak kan påklages til Vegdirektoratet.

## Obligatorisk kjørevurdering etter vedlegg 1 § 11, ved ikke oppfylte helsekrav til enten [synsstyrke](#) eller [synsfelt](#)

**Fremgangsmåte og saksgang ved kjørevurdering etter vedlegg 1 § 11:**

### 1. Meldeplikt når helsekrav ikke er oppfylt

Når kravene til synsstyrke eller synsfelt ikke er oppfylt, inntreer meldeplikt etter helsepersonellovens § 34. Lege eller optiker skal da gi skriftlig melding til statsforvalteren. Kopi av meldingen sendes førerkortinnehaver. Vurdering etter unntaksbestemmelsen kan først skje etter at føreretten er tilbakekalt.

### 2. Innledende vurdering hos øyelege

Øyelegen vurderer om vilkårene for bruk av unntaksbestemmelsen i førerkortforskriften vedlegg 1 § 11 kan være oppfylt. Ved behov skal øyelegen

innhente supplerende faglige vurderinger fra fastlege og eventuelt annet relevant helsepersonell.

### 3. **Vurdering av øvrige helsekrav**

Det er en forutsetning for bruk av unntaksbestemmelsen at alle øvrige helsekrav til førerrett er oppfylt.

I enkelte saker kan det være hensiktsmessig at generell helseattest fylles ut i slutfasen av prosessen, i tilknytning til øyelegens endelige helhetsvurdering. Dette forutsetter at vurdering av øvrige helsekrav er gjennomført tidligere i saksforløpet.

### 4. **Kognitiv funksjon, førlighet og neglekt**

Dersom øyelegen ikke selv vurderer kognitiv funksjon, førlighet og neglekt, skal øyelegen informere samarbeidende helsepersonell om bakgrunnen for at undersøkelsene skal gjennomføres. Dette kan ivaretas gjennom skriftlig notat, epikrise eller dialog mellom involvert helsepersonell.

### 5. **Anmodning om kjørevurdering**

Der øyelegen vurderer at vilkårene for vedlegg 1 § 11 er oppfylt og vil benytte unntaksbestemmelsen, skal øyelegen sende [anmodning om kjørevurdering til statsforvalteren](#).

### 6. **Statsforvalterens behandling**

Statsforvalteren vurderer anmodningen og henviser til kjørevurdering hos Statens vegvesen dersom vilkårene anses oppfylt. Statsforvalteren skal i sin vurdering ta stilling til om meldeplikten er korrekt ivaretatt og om saken er tilstrekkelig opplyst til at kjørevurdering er hensiktsmessig og forsvarlig ut ifra trafikksikkerhetsmessige hensyn og førerkortforskriftens vedlegg 1 § 11.

### 7. **Kjørevurdering**

Etter gjennomført kjørevurdering sender sensor hos Statens vegvesen en sakkyndig uttalelse til øyelegen.

### 8. **Endelig helhetsvurdering hos øyelege**

Øyelegen foretar deretter en samlet vurdering av om unntaksbestemmelsen skal benyttes. Resultatet av kjørevurderingen skal inngå i vurderingen.

### 9. **Helseattest og anbefaling**

Dersom øyelegen anbefaler unntak etter vedlegg 1 § 11, fylles «[Helseattest førerrett - syn](#)» ut, og det krysses av for punkt G: «Unntak etter førerkortforskriftens vedlegg 1 § 11». Øyelegen skal i attesten angi varighet i antall år for førerkortgruppe 1. Dette angis i på attestens siste side under «Det anbefales gitt førerrett med begrenset varighet (angi i antall år)». Det kan ikke gis varighet på mer enn 5 år.

Helseattesten oversendes sammen med generell [helseattest førerrett](#) til Statens vegvesen, som behandler saken og fatter vedtak i form av førerkortutstedelse.

## Praktisk gjennomføring ved fornyelse av førerett gitt etter vedlegg 1 § 11

### **1. Vurdering ved utløp av tidsbegrenset førerett**

Ved utløp av tidsbegrenset førerett gitt etter unntaksbestemmelsen, skal øyelegen vurdere om vilkårene for fortsatt unntak etter førerkortforskriftens vedlegg 1 § 11 er oppfylt, etter samme fremgangsmåte som ved førstegangsvurdering. Dette inkluderer også vurdering av øvrige helsekrav.

### **2. Vurdering av behov for ny kjørevurdering etter trafikkopplæringsforskriften § 30A-14**

Ny kjørevurdering bør som hovedregel gjennomføres. Øyelegen kan i enkelte tilfeller vurdere at ny kjørevurdering ikke er nødvendig, dersom synsfunksjonen anses uendret og det ikke har tilkommet endringer i helsetilstanden for øvrig som kan tenkes å påvirke praktisk kjøreevne.

Videre prosess følger av punkt 3 til 9 angitt over.